

Ausbildungsmethodik

Jungschützenleiter Wiederholungskurs 2018

Hptfw Mathias Brand
Mitglied SK 13 BE
Klassenlehrer JSLK

Was du mir sagst, das vergesse ich.
Was du mir zeigst, daran erinnere ich mich.
Was du mich tun lässt, das verstehe ich.

Konfuzius

Ablauf

- Schwerpunkte im JSLK
- Repetition Ausbildungsmethodik
 - *Ablauf der Lektion*
 - *Lernziele*
 - *Methodische Prinzipien*
- Schiesstechnik
- Fragen / Diskussion

Mathias Brand

- Hptfw / Klassenlehrer JSLK
- Mitglied SK 13 BE
- Präsident Sportschützen Aarwangen (G50)
- Feldschützen Aarwangen (G300)

- Lehrer Sekundarstufe 1

- Hobbys: Schiessen, Fussball, Darts, Familie

Schwerpunkte im JSLK

- Veränderungen in den letzten Jahren
- Jeder Teilnehmer plant zwei Lektionen, führt mind. eine davon durch.
- Seit 2015: Referat und Musterlektion zur Schiesstechnik

Repetition Ausbildungsmethodik

- Das A & O einer gelungenen Lektion?

→ Der rote Faden!

- Einleitung / Repetition
- Lernziel
- Stoffvermittlung
- Lernkontrolle
- Abschluss / Ausblick

Lernziele

- **Ein gutes Lernziel ist...**
- ... kontrollierbar.
- ... erreichbar.
- ... klar und verständlich formuliert.

Beispiel «Funktionskontrolle»

- Jeder Teilnehmer kann die Funktionskontrolle am Sturmgewehr 90 mit Hilfe des Reglements selbstständig und fehlerfrei durchführen.

Lernziele

- **Ein gutes Lernziel ist...**
- ... kontrollierbar.
- ... erreichbar.
- ... klar und verständlich formuliert.
- Lernziele sind wichtig für die Jungschützen, **aber auch für die Jungschützenleiter!**

Ausbildungskontrolle

| | Lernziel 1 | Lernziel 2 | Lernziel 3 | Lernziel 4 | Lernziel 5 |
|--------------|------------|------------|------------|------------|------------|
| Teilnehmer 1 | | | | | |
| Teilnehmer 2 | | | | | |
| Teilnehmer 3 | | | | | |
| Teilnehmer 4 | | | | | |
| Teilnehmer 5 | | | | | |

- → Lernziel nicht erreicht (oder abwesend)
- → Lernziel erreicht
- → Lernziel nachträglich erreicht

Ausbildungskontrolle: 1. Tag

| | Lernziel 1 | Lernziel 2 | Lernziel 3 | Lernziel 4 | Lernziel 5 |
|--------------|-------------------------------------|--------------------------|--------------------------|--------------------------|--------------------------|
| Teilnehmer 1 | <input checked="" type="checkbox"/> | <input type="checkbox"/> | <input type="checkbox"/> | <input type="checkbox"/> | <input type="checkbox"/> |
| Teilnehmer 2 | <input checked="" type="checkbox"/> | <input type="checkbox"/> | <input type="checkbox"/> | <input type="checkbox"/> | <input type="checkbox"/> |
| Teilnehmer 3 | <input type="checkbox"/> | <input type="checkbox"/> | <input type="checkbox"/> | <input type="checkbox"/> | <input type="checkbox"/> |
| Teilnehmer 4 | <input type="checkbox"/> | <input type="checkbox"/> | <input type="checkbox"/> | <input type="checkbox"/> | <input type="checkbox"/> |
| Teilnehmer 5 | <input checked="" type="checkbox"/> | <input type="checkbox"/> | <input type="checkbox"/> | <input type="checkbox"/> | <input type="checkbox"/> |

Ausbildungskontrolle: 2. Tag

| | Lernziel 1 | Lernziel 2 | Lernziel 3 | Lernziel 4 | Lernziel 5 |
|--------------|------------|------------|------------|------------|------------|
| Teilnehmer 1 | ✓ | ✓ | | | |
| Teilnehmer 2 | ✓ | ☐ | | | |
| Teilnehmer 3 | ☑ | ✓ | | | |
| Teilnehmer 4 | ☑ | ✓ | | | |
| Teilnehmer 5 | ✓ | ☐ | | | |

Ausbildungskontrolle: Problem?

| | Lernziel 1 | Lernziel 2 | Lernziel 3 | Lernziel 4 | Lernziel 5 |
|--------------|------------|------------|------------|------------|------------|
| Teilnehmer 1 | ✓ | ✓ | ✓ | ✓ | ✓ |
| Teilnehmer 2 | ☑ | ✓ | ☑ | ✓ | ✓ |
| Teilnehmer 3 | ☐ | ☐ | ☐ | ☐ | ☐ |
| Teilnehmer 4 | ✓ | ☑ | ☑ | ✓ | ✓ |
| Teilnehmer 5 | ✓ | ✓ | ✓ | ☑ | ☑ |

Ausbildungskontrolle: Problem?

| | Lernziel 1 | Lernziel 2 | Lernziel 3 | Lernziel 4 | Lernziel 5 |
|--------------|-------------------------------------|-------------------------------------|--------------------------|-------------------------------------|-------------------------------------|
| Teilnehmer 1 | ✓ | ✓ | <input type="checkbox"/> | ✓ | ✓ |
| Teilnehmer 2 | <input checked="" type="checkbox"/> | ✓ | <input type="checkbox"/> | ✓ | ✓ |
| Teilnehmer 3 | ✓ | <input checked="" type="checkbox"/> | <input type="checkbox"/> | ✓ | <input checked="" type="checkbox"/> |
| Teilnehmer 4 | ✓ | <input checked="" type="checkbox"/> | <input type="checkbox"/> | ✓ | ✓ |
| Teilnehmer 5 | ✓ | ✓ | <input type="checkbox"/> | <input checked="" type="checkbox"/> | <input checked="" type="checkbox"/> |

Ausbildungskontrolle: Kursschluss

| | Lernziel 1 | Lernziel 2 | Lernziel 3 | Lernziel 4 | Lernziel 5 |
|--------------|------------|------------|------------|------------|------------|
| Teilnehmer 1 | ✓ | ✓ | ✓ | ✓ | ✓ |
| Teilnehmer 2 | ✓ | ✓ | ✓ | ✓ | ✓ |
| Teilnehmer 3 | ✓ | ✓ | ✓ | ✓ | ✓ |
| Teilnehmer 4 | ✓ | ✓ | ✓ | ✓ | ✓ |
| Teilnehmer 5 | ✓ | ✓ | ✓ | ✓ | ✓ |

Methodische Prinzipien

- Grundlage: Reglement Ausbildungsmethodik

Methodische Prinzipien

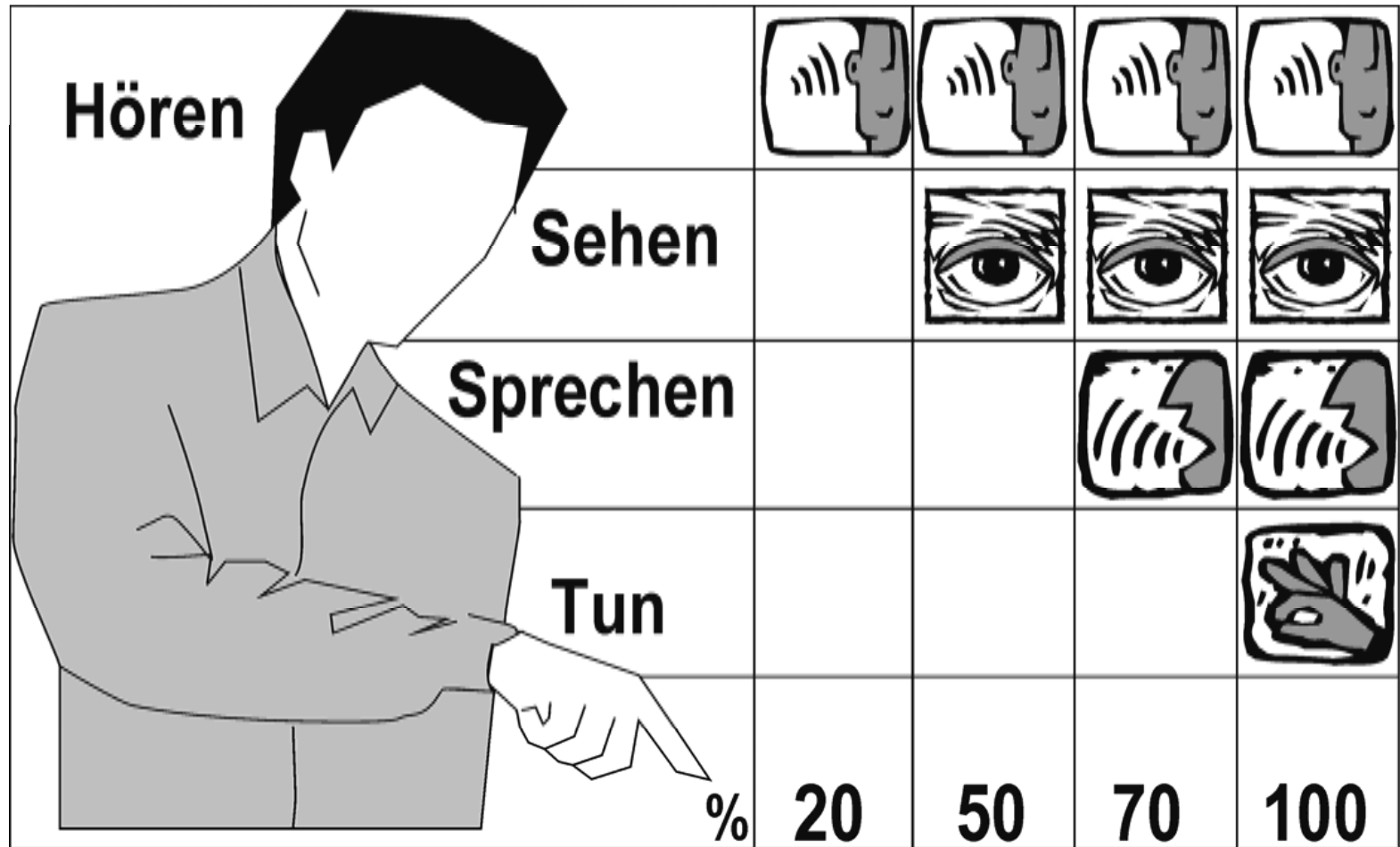

Methodische Prinzipien

- Teilnehmer immer einbeziehen.
 - *Arbeit in Gruppen / Hilfsleiter einsetzen*
 - *Teilnehmer gegenseitig erklären lassen*

Methodische Prinzipien

- Teilnehmer immer einbeziehen.
- Keine Negativbeispiele!

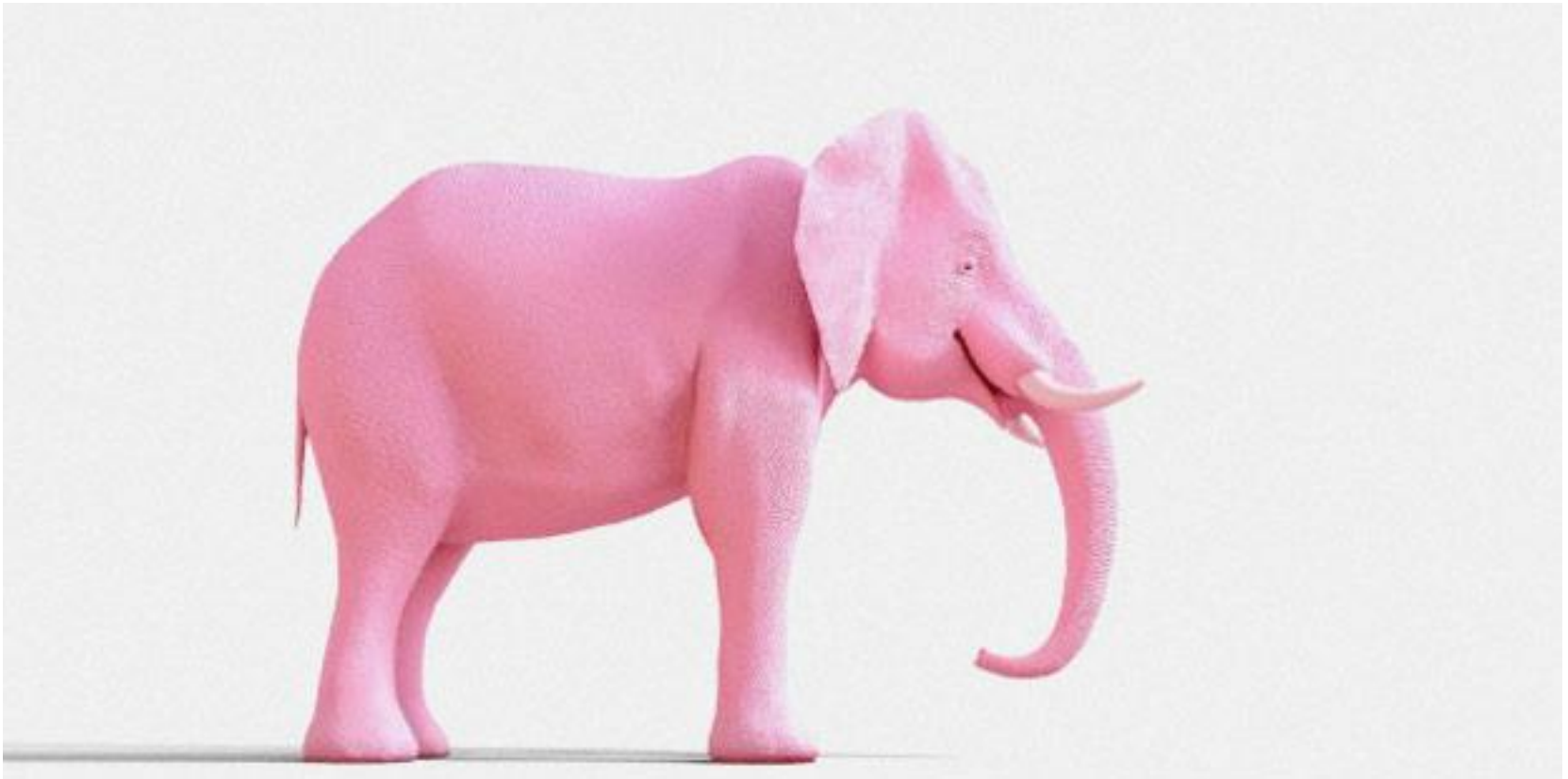

Methodische Prinzipien

- Optimale Lernvoraussetzungen schaffen
 - Gute Vorbereitung
 - Gute Lernziele
 - Überprüfen der Lernziele

Schiesstechnik

- Grundlage: Kapitel 7 der Ausbildungsgrundlagen
- Ausbildungshinweise: Kapitel 7.9 → sehr gut zur Überprüfung der Schiesstechnik!
- Empfehlung: Zivile Ausbildung (z. B. Schiesskurs SSV) berücksichtigen.

Das Zielen

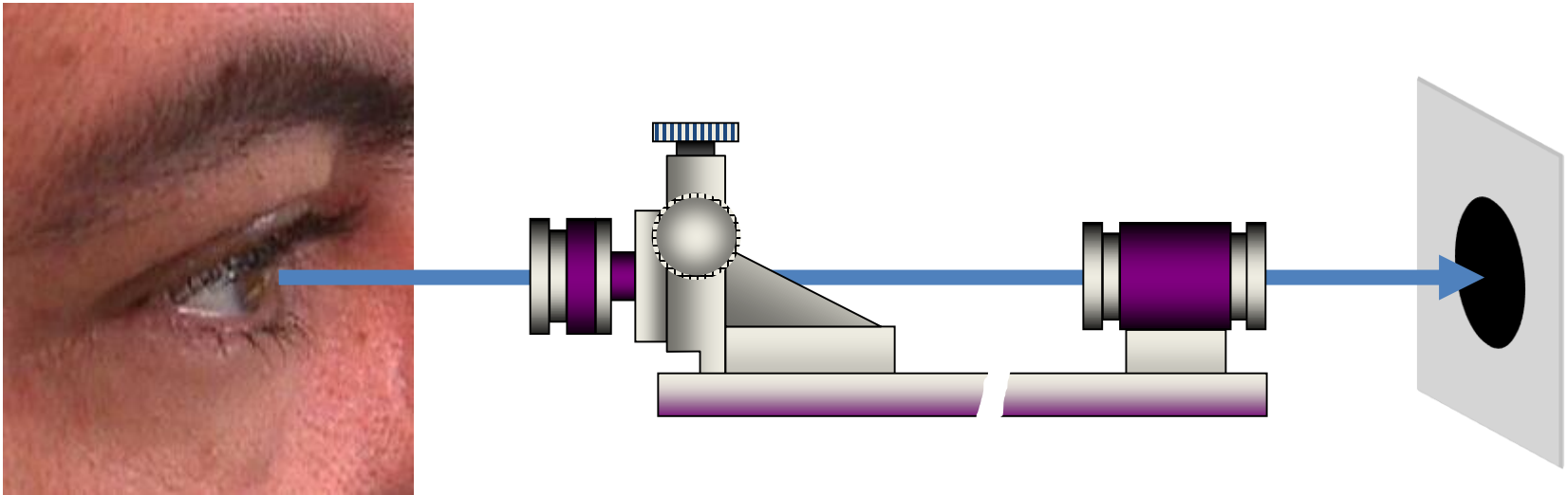

Distanzeinstellung (Akkommodation)

- Leitauge?
- Das menschliche Auge ist nicht fähig, gleichzeitig auf verschiedene Distanzen „scharf“ zu sehen.
- **Das Korn „scharf“ sehen ist wichtig.**
- *Schiessbrille?*
- *Irisblende?*

Der Augenabstand

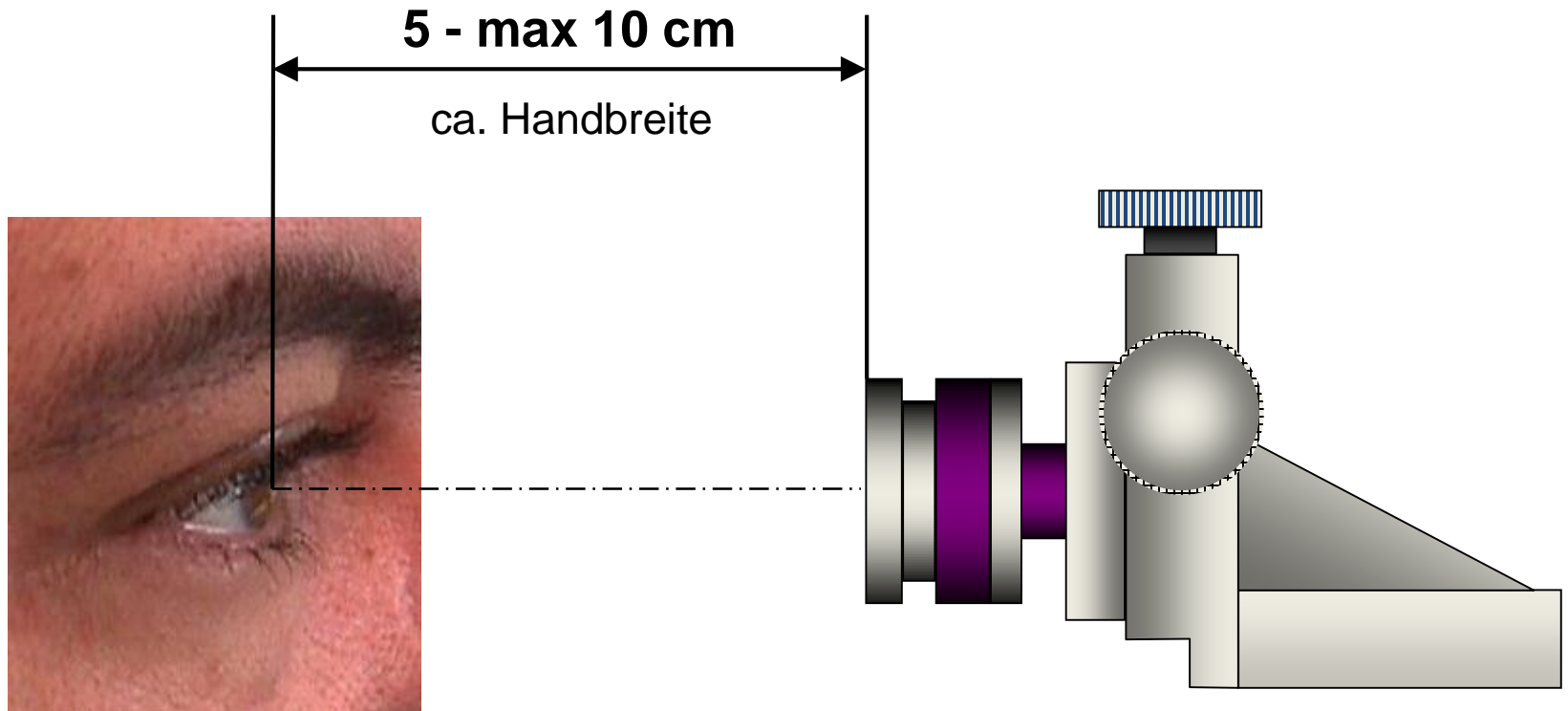

Der Augenabstand

Augenabstand i. O.

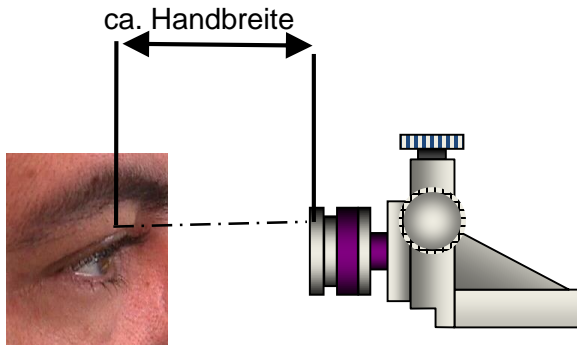

Augenabstand zu gross

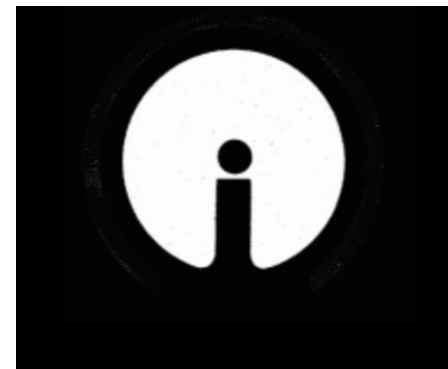
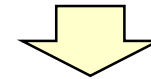
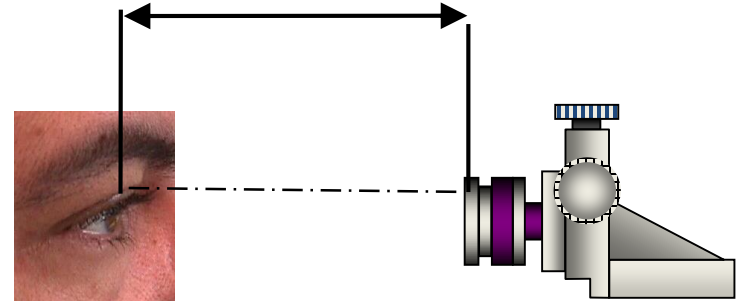

Welches Zielbild ist das richtige???

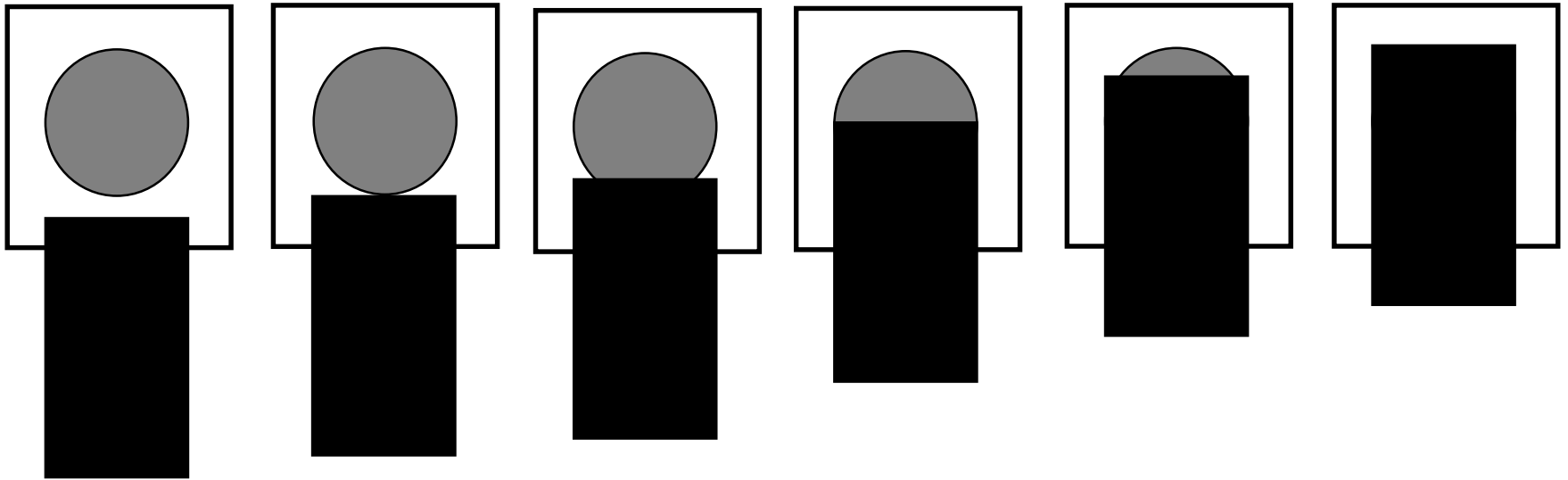

Das Zielbild muss den aktuellen Bedingungen angepasst werden

Die 10 Schritte der „Koordinierten Schussabgabe“ → Kapitel 7.8

*Schuss konnte nicht abgegeben werden:
zurück zu Punkt 3*



- 1- In Anschlag gehen
- 2- Körperkontrolle
- 3- Halteraumkontrolle (Nullpunkt)
- 4- Prüfen der Lage
- 5- Atem anhalten
- 6- Druckpunkt fassen
- 7- Zentrieren des Zielpunktes
- 8- Auslösen
- 9- Nachhalten
- 10- Schuss analysieren

*Schuss wurde abgegeben:
zurück zu Punkt 3*



Koordinierte Schussabgabe

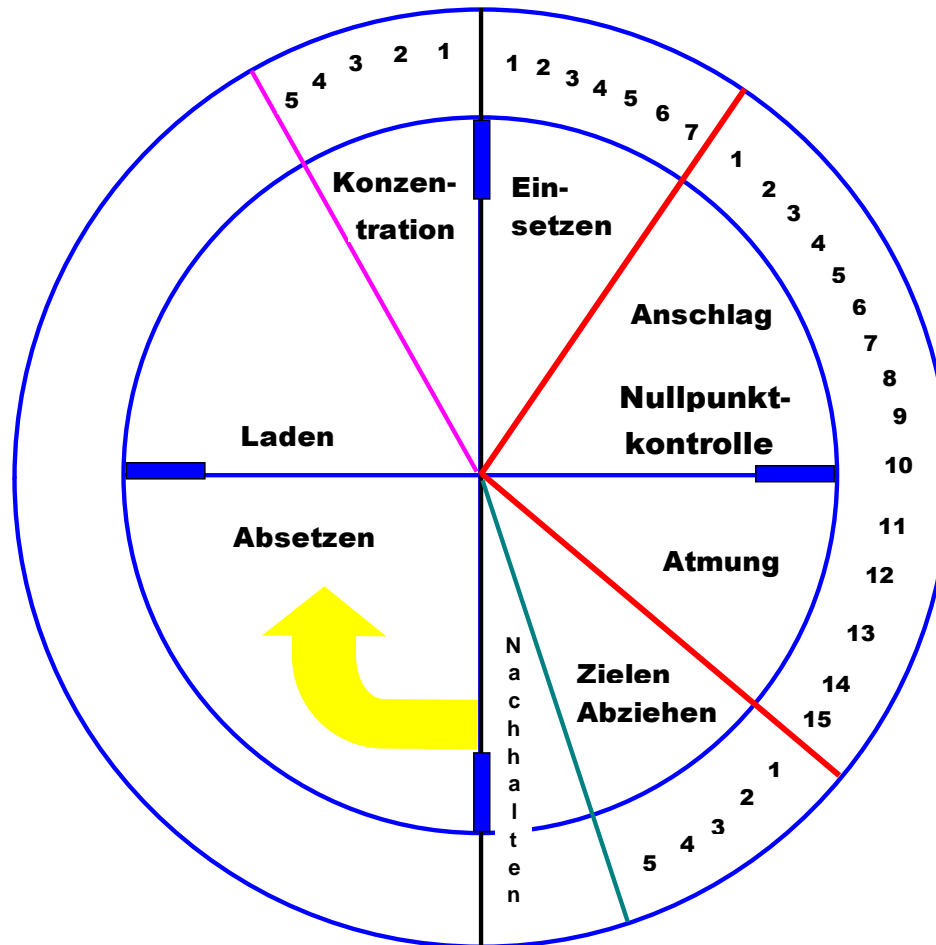

Koordinierte Schussauslösung

Die Treppe als Handlungsfolge pro Schussauslösung

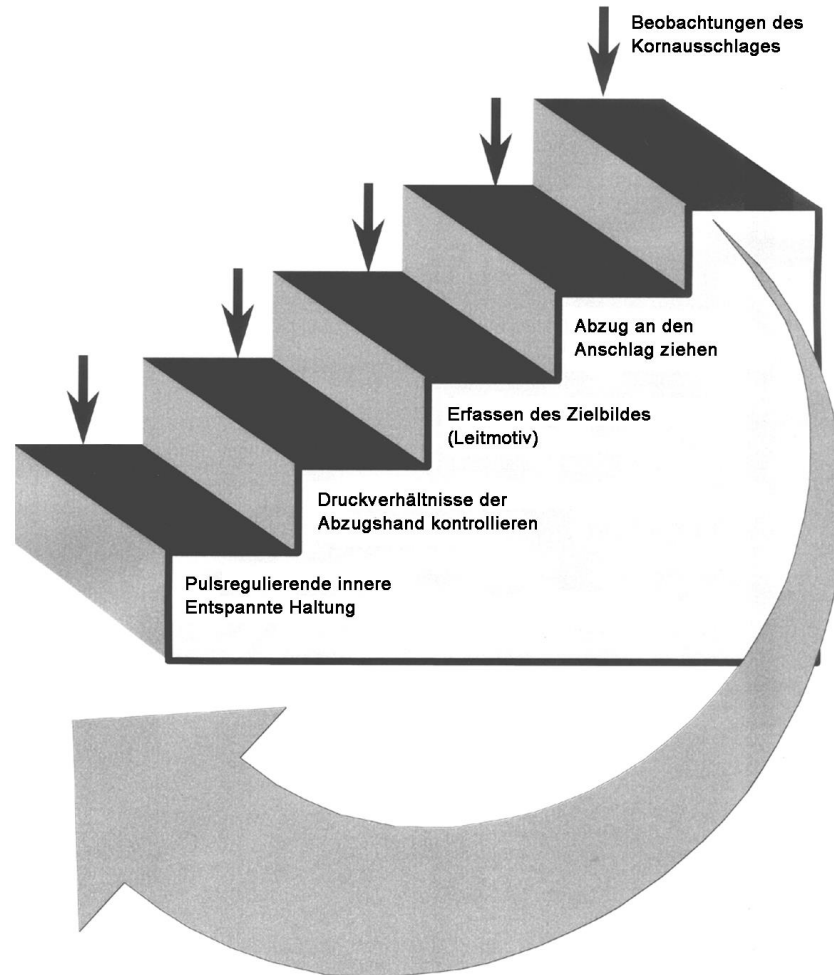

Koordinierte Schussauslösung

1. Stufe

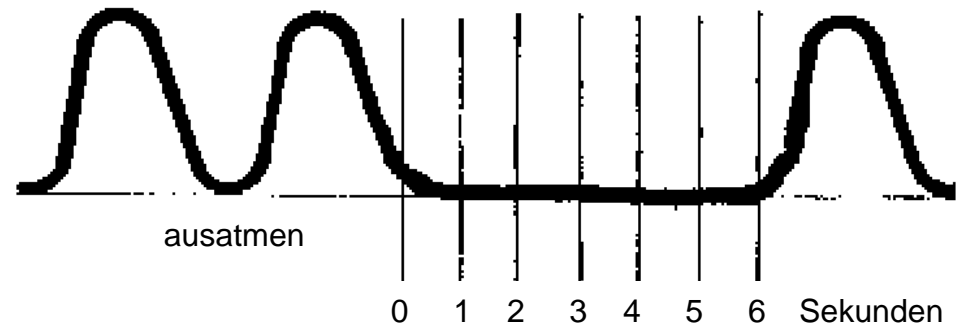
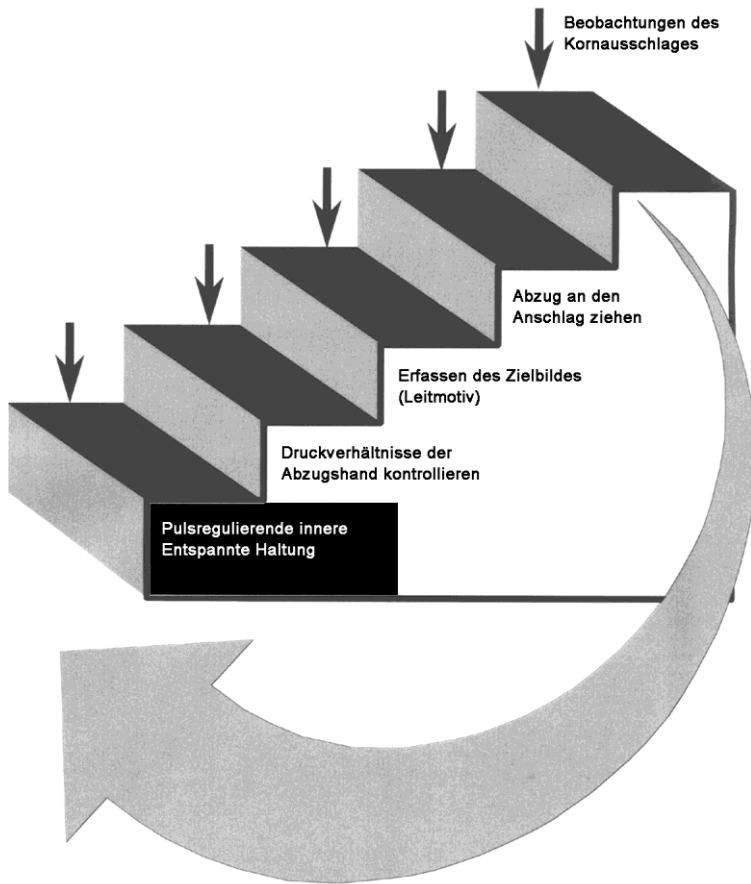

Koordinierte Schussauslösung

2. Stufe

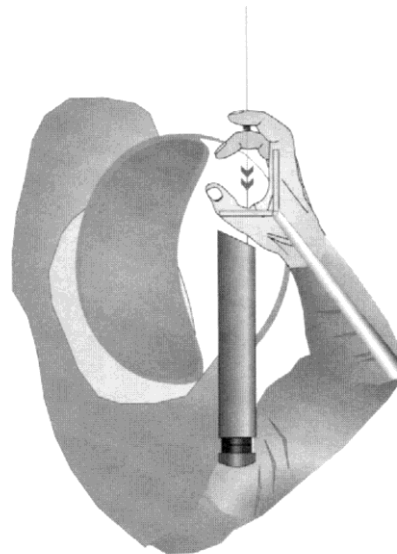
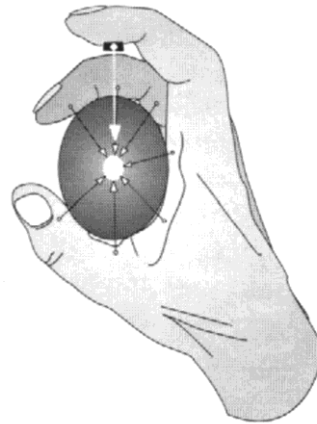
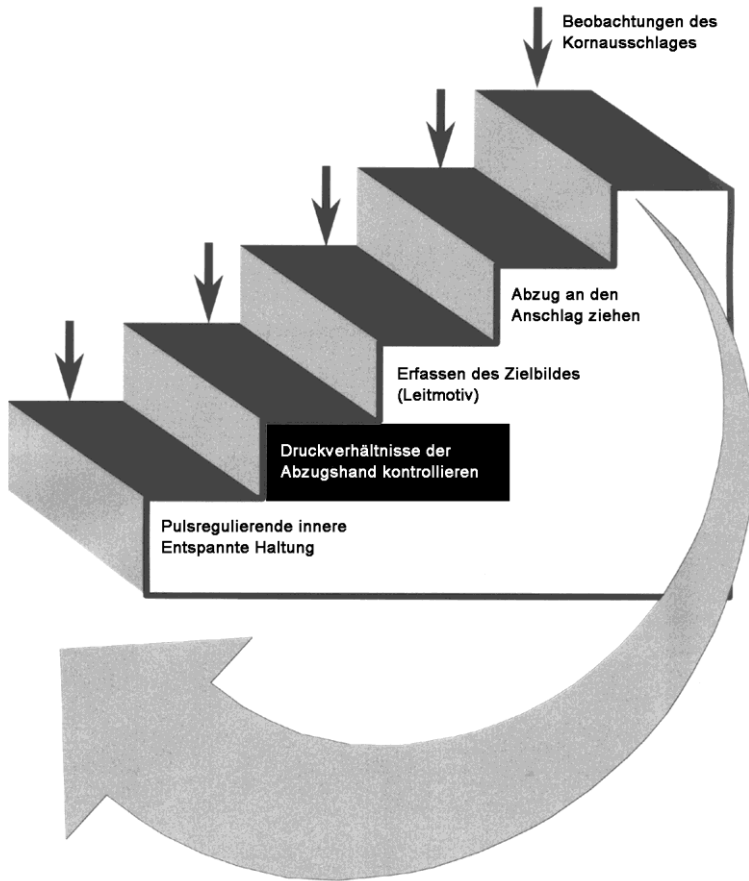

Koordinierte Schussauslösung

3. Stufe

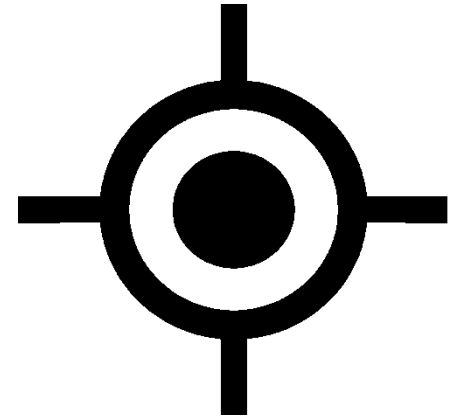
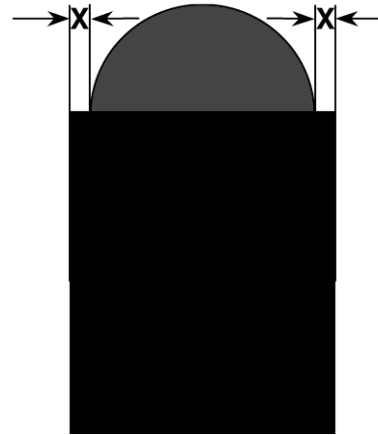
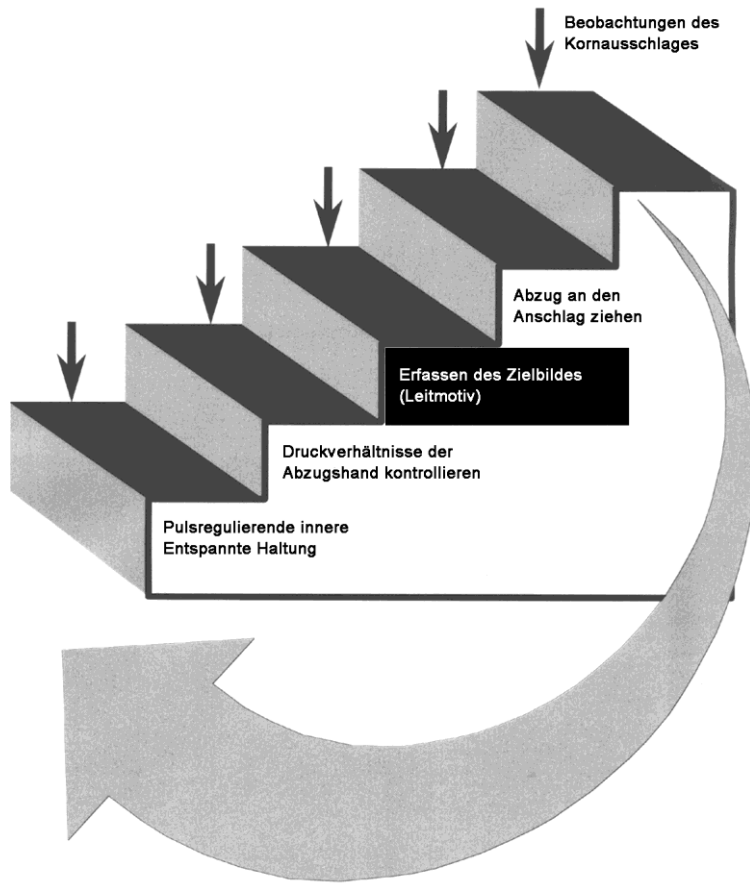

Koordinierte Schussauslösung

4. Stufe

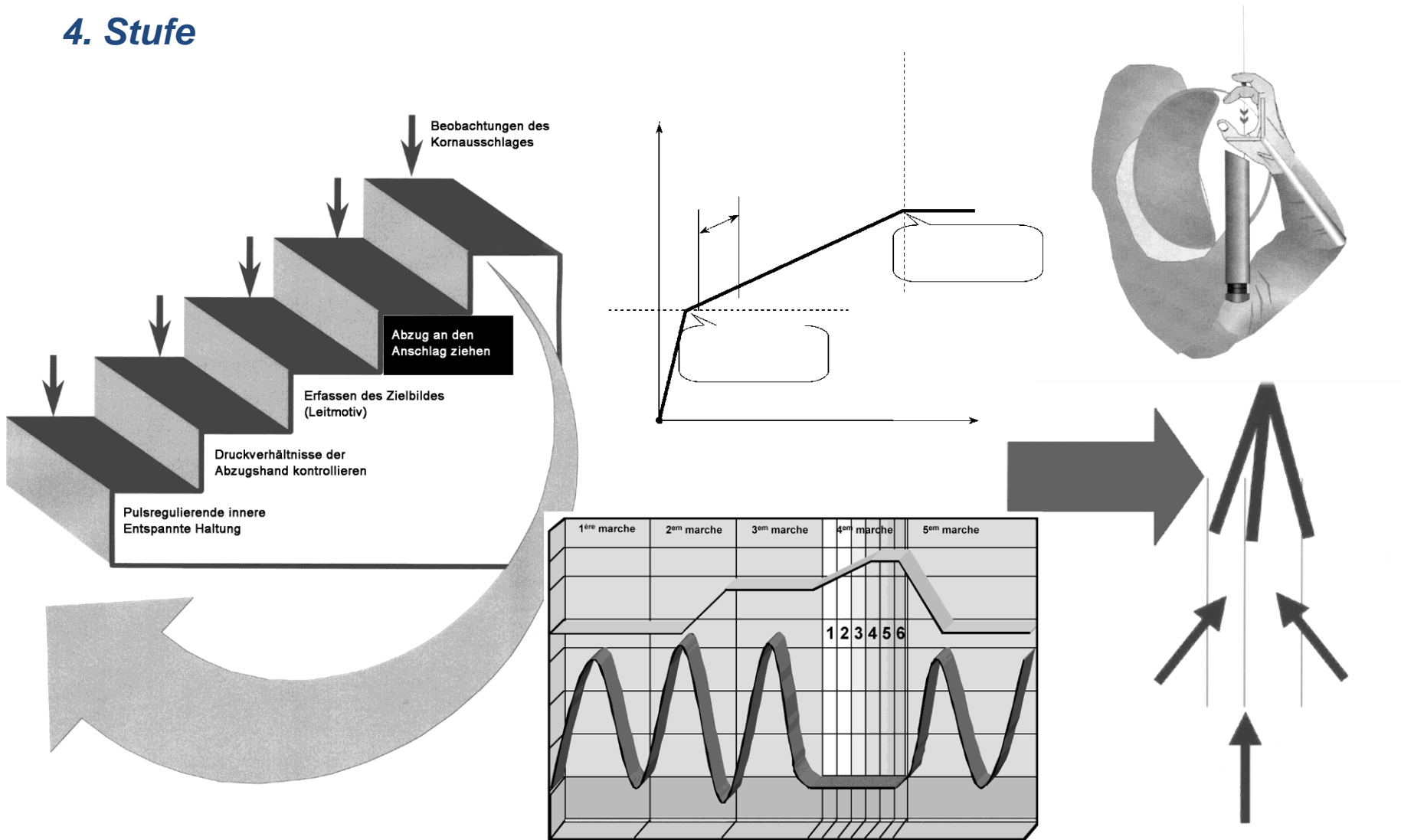

Koordinierte Schussauslösung

5. Stufe

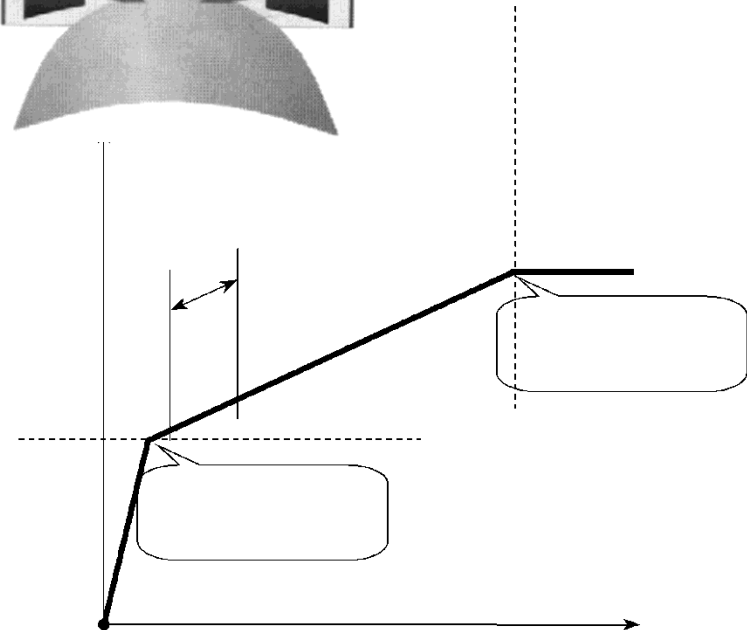
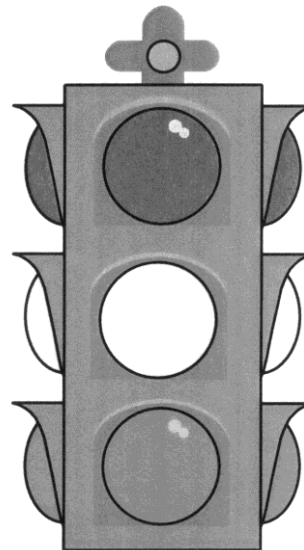
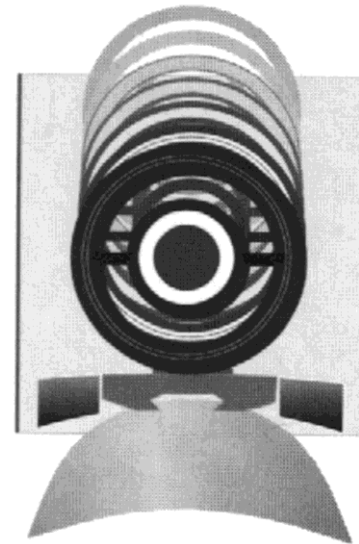
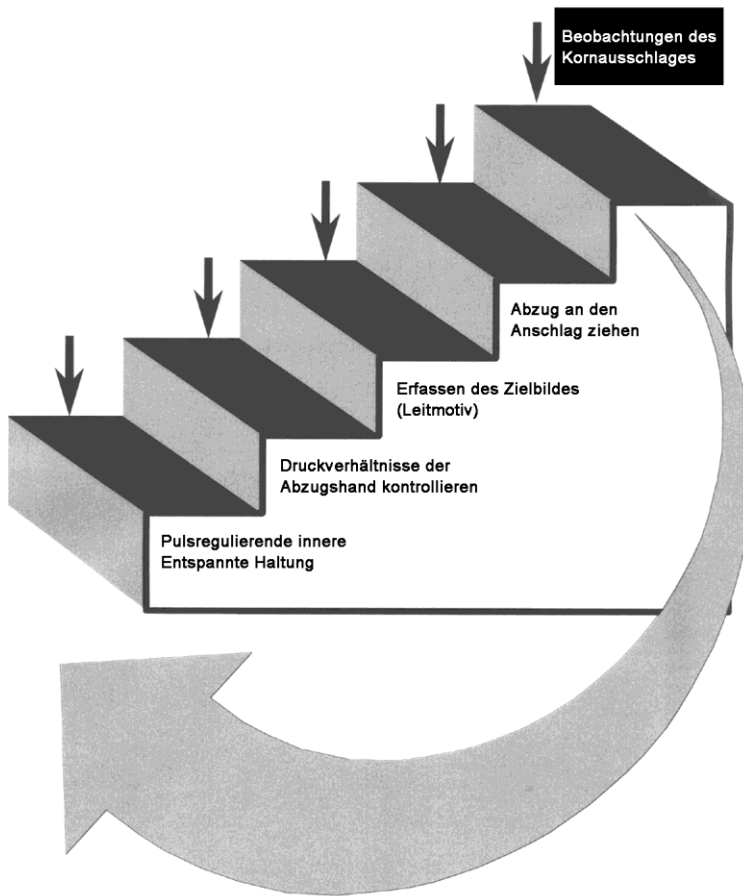

Koordinierte Schussauslösung

7. Entspannen, Griffe lockern, Vorbereitung auf den nächsten Schuss mit Punkt 2

6. Nachhalten / Kornausschlag beobachten

5. Zielen (3 – 5s)

4. Ausatmen,
Druckpunkt fassen,
Atem für 3 – 8s
anhalten.

Abzug bis an den mechanischen Anschlag ziehen

3. Nullpunktkontrolle

2. Atmung / Pulsregulation

1. Stellungsaufbau / Anschlag / Halteraumkontrolle

Fragen / Diskussion

